

Gegenstand: Befestigungsschrauben des Geräteträgers

Betroffen: Alle Motoren der Baureihe

LIMBACH L 2000 DA

Anlaß: Bei Motoren der genannten Baureihe ist in einem Fall selbsttätiges Lösen der Befestigungsschrauben des Geräteträgers eingetreten. Dies wird auf Setzerscheinungen des Materials durch zu hohe Flächenpressung unter den Schraubenköpfen und Lackierung der Flanschflächen an der Trennfuge zwischen Geräteträger und Motorgehäuse zurückgeführt.

Dringlichkeit: Bei der nächsten 100-h-Kontrolle sind die vorhandenen Schrauben gegen neue mit höherer Festigkeit, die eine höhere Vorspannkraft ermöglichen, auszutauschen. Zusätzlich werden dickere Unterlegscheiben und Muttern mit höherer Festigkeit verwendet.

- Maßnahmen:**
1. Motor ausbauen.
 2. Geräteträger abbauen.
 3. Senkungen für Schrauben im Geräteträger von 15 mm auf 18 mm mit einem Flachsenker mit 9 mm Führungszapfen erweitern bis die Auflagefläche plan ist, jedoch nicht tiefer als 22mm von der Flanschlagefläche aus gemessen (siehe Bild).
 4. Lackierung an der Flanschlagefläche des Geräteträgers und des Kurbelgehäuses entfernen.
 5. Neuen O-Ring T/N 170.122.100 am Flansch zum Kurbelgehäuse montieren.



Abb. 1 Geräteträgerbefestigung (Ausschnitt)

Bearb.: Limbach jr.

Ersetzt Ausgabe vom: 02.11.90

Blatt: 1

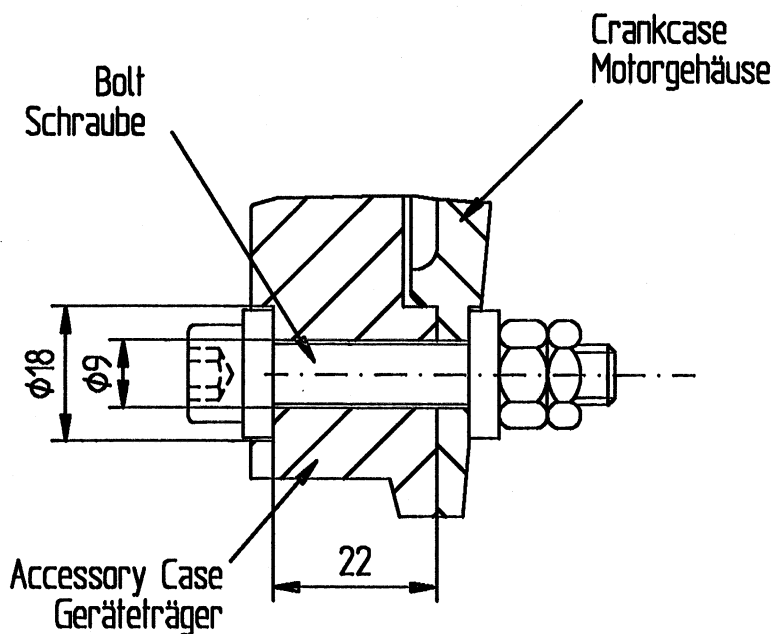
Gep.: 15/01.91.

3906
Ausgabe: 02.02.91

von 2 Blatt



6. Geräteträger montieren. Hierzu:

- Innensechskant-Schrauben M8*50, Festigkeitsklasse 12.9 (schwarz beschichtet) T/N 205.111.670 - 4 St.
- Unterlegscheiben 8,5*17,5*4 T/N 205.039.015 - 8 St.
- Sechskant-Mutter M8 Festigkeitsklasse 10 (schwarz beschichtet) T/N 205.111.660
- Sicherungsmuttern M8 T/N 520.011.008

verwenden.

Sollten die Platzverhältnisse eine Montage der Sicherungsmuttern T/N 520.011.008 nicht gestatten, so sind die betroffenen Sechskantmutter mit je einer Federscheibe T/N 570.003.008 zu sichern.

Muttern mit 39 Nm anziehen.

7. Motor einbauen.

8. Zündzeitpunkt einstellen.

LBA anerkannt am:



[Handwritten signature]

14. Feb. 1991

Bearb.: Limbach jr.

Ersetzt Ausgabe vom: 02.11.90

Blatt: 2

Gedr.: 15/01.91

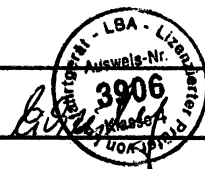

Ausgabe: 02.02.91

von 2 Blatt